

bühnen SPIEGEL

Ausgabe 20 · Dezember 2008

... seit über 30 Jahren
Rothlehner
Arbeitsbühnen

Neue Entwicklungen 2008



DK12mkII



R140C



S225 Schere



GSR E200PX



GSR E270PX

"ES-Serie"
mit hydr. Stützen



Rothlehner / Lift-Manager

■ Unternehmensinfos

DENKA•LIFT

- Neuentwicklung DK12 MkII
- Werksbesuche in Dänemark
- FS290 für Kölner Dom

PB-Lifttechnik

- Kunden-Center fertig
- Neuheit S225-12ES
- Neues Gesicht im Vertrieb
- Mit PB-Scheren in Dubai

GSR

■ Modelloffensive
Neuheiten 2008/2009

Lift-Manager informiert

News

- Messe-Tipps
- Bluelift-Neuheit R140C
- Einsatzfotos

Rothlehner Aktuell

■ Tschechien/Slowakei News

Sehr geehrte Leserinnen und Leser unseres Bühnenspiegels

In 32 Jahren Unternehmensgeschichte haben wir schon so manche Konjunkturzyklen sowie das Platzen verschiedenster Spekulationsblasen und Börsen-Crashes erlebt – und überlebt. Diesen gelegentlichen, vorübergehenden Vertrauenskrisen in die Wirtschaft begegnen wir so simpel wie effektiv:

Wir halten am Qualitätsdenken fest, machen solide Arbeit, planen vernünftig und realisieren nachhaltig.

Und, wir beschäftigen uns nicht sonderlich mit pessimistischen Prophezeiungen, die tendenziell – ebenso wie die optimistischen – gerne zur Selbsterfüllung neigen.

2008 zeichnet sich mit ca. 36 Mio. Umsatz, d.h. ca. +14% ggü. Vorjahr, bereits als neues Rekordjahr in der Unternehmensgeschichte ab.

Für 2009 budgetieren wir vorsichtig, knapp unter dem Niveau 2007.

Aber selbst der Blick in die Glaskugel bringt uns keine Hinweise auf die Bandbreite der möglichen Abweichungen im nächsten Jahr.

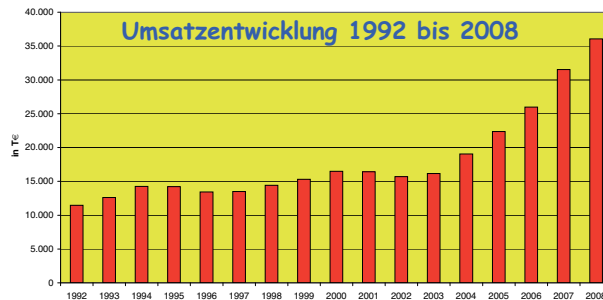

In 2008 konnten wir die Anzahl der Arbeitsplätze in der Rothlehner-Gruppe von 110 auf über 120 erhöhen. Und die Umsetzung der Erweiterungspläne an den Standorten Massing und Jänkendorf, sowie in Tschechien und der Slowakei versprechen eine Reihe weiterer neuer Jobs.

Der Optimismus behält also auch in der 20sten Ausgabe unseres Bühnenspiegel eindeutig die Oberhand.

Wir wünschen Ihnen, Ihren Familien und Mitarbeitern eine schöne Adventszeit, ein besinnliches Weihnachtsfest und für das neue Jahr 2009 Gesundheit, Erfolg und Zuversicht.

Ihr

Manfred Rothlehner

Ein großes Dankeschön an alle Kunden, Lieferanten und Geschäftsfreunde für die vielen Besuche zu den Plattformers Days in Hohenroda.

Lob und Kritik sind für uns als Service-Anbieter wichtige Faktoren zur weiteren Verbesserung unserer Dienstleistungen.



So investierten wir auch 2008 wieder viel in Ausbildung und Qualifizierung.

Das Thema „Rückhaltesysteme in Hubarbeitsbühnen“ wird ja neben der IPAF auch von den ersten Berufsgenossenschaften stark beleuchtet. Mehrere Mitarbeiter wurden dafür zu Sachkundigen für PSA nach BGG 906 ausgebildet.

Dieses Jahr schafften wir sechs neue, größere Service-Fahrzeuge an. Allein von Massing aus sind wir nun mit drei voll ausgestatteten Fahrzeugen für Sie unterwegs.

Das Team von Lift-Manager bedankt sich bei allen Kunden recht herzlich für das entgegen gebrachte Vertrauen. Wir werden auch im neuen Jahr ein stets zuverlässiger Partner für Sie und Ihre Hubarbeitsbühnen sein.

Ihr

Roland Jäkel

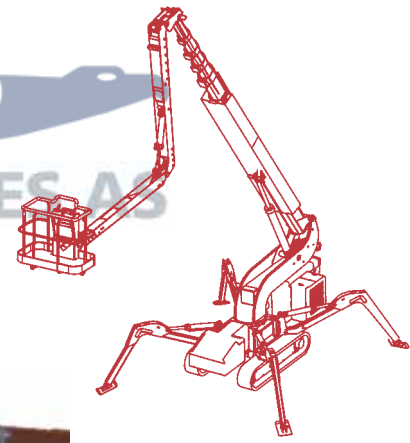

DENKA • LIFT DK12 MarkII

Wie im letzten Bühnenspiegel Ausgabe 19 bereits angekündigt, ist die Serienproduktion des neuen DK12 bereits im Oktober angelaufen. Die ersten Geräte stehen kurz vor der Auslieferung. Und wie ebenfalls versprochen zeigt sich auch diese Maschine als echter **DENKA**: feinfühligere Proportionalsteuerung, große Reichweite bei maximaler Korblast, einfache, intuitive Bedienung und feines Finish können begeistern.



Standard Modell	DK12 MkII
Kapazität:	
Max. Arbeitshöhe A	12,3 m
Max. Reichweite	8,0 m
Max. Korblast	200 kg
Drehbereich	endl. 360°
Transportmessungen:	
Länge L1	6950 mm
Länge L2	3900 mm
Höhe H	2050 mm
Breite B	1750 mm
Abstand F	890 mm
Gesamtgewicht standard	1800 kg



Anlässlich eines **Händlermeetings** konnte die komplette Vertriebsmannschaft im August dieses Jahres in Odense den ersten DK12 MarkII ausführlich testen. Auch der komplett neu überarbeitete **DLX15 MarkII** stand für eine Besichtigung parat. Im Zuge dieses Besuchs wurden zudem die Werke in Odense und Holbaek besichtigt. Die Pflege der zwischenmenschlichen Kontakte kam dabei nicht zu kurz.

FALCON-SPIDER FS290 für Kölner Dom

An die Dombauverwaltung in Köln wurde vor einigen Wochen ein neuer **FALCON-SPIDER FS 290** mit Radantrieb übergeben.

„Die speziellen Möglichkeiten mit dem Doppelkorbbarm sowie die universellen Möglichkeiten die der Falcon im Inneneinsatz bietet, gaben letztendlich den Ausschlag für die Anschaffung der SPIDER FS290“ so Thomas Schumacher vom Dom in Köln. Wir hoffen, dass diese Arbeitsbühne einen erfolgreichen Beitrag zum Erhalt dieses weltbekannten Bauwerks beiträgt.



Thomas Krauß bei der Übergabe des Gerätes an den Herrn Schuhmacher



Der FALCON FS290 wird angeliefert

Die beeindruckende Kuppel des Kölner Doms



PB-Kunden-Center öffnet seine Pforten

Mit PB Liffttechnik in Oberbechingen neue Wege der Präsentation.

Das Kunden-Center in Oberbechingen steht kurz vor seiner Fertigstellung.

„Partner und Kunden aus aller Welt werden die Gelegenheit haben, um die neuesten PB-Arbeitsbühnen live zu testen, ihr technisches Know-How zu erweitern und praktische Erfahrungen auszutauschen“, so Dieter Pawlowski, Geschäftsführer der PB-Liffttechnik GmbH.

Der Bau wird mit einigen Überraschungen verblüffen. Nur eines vorweg: Über eine Luke im Dach können die Scherenbühnen in der Halle vorgestellt werden - bei voller Arbeitshöhe!

„Und nicht nur PB-Produkte werden dort präsentiert. Auch das Rothlehner-Programm wird u.a. mit **DENKA•LIFT** und **GSR** vertreten sein, was unsere enge Verbindung zu Rothlehner noch stärker verdeutlichen wird.“ so Dieter Pawlowski.

Oberbechingen wird damit auch zum weiteren süddeutschen Standort für Rothlehner Arbeitsbühnen und zum Service-Stützpunkt für Lift-Manager.



Arne Dirckink-Holmfeld und Günter Hübner

Mit der Neuheit **S225-12ES** (Elektro mit Stützen) setzt PB die äußerst erfolgreiche Entwicklung von Scherenbühnen weiter fort. Vorgestellt auf allen wichtigen Messen der letzten Monate war die Resonanz vor allem bei Vermietunternehmen äußerst positiv.

Diese 22,5m Scherenbühne der TOP12 Serie (1,2m Breite) mit hydraulischer Abstützung, einer einfachen 1-Tasten- Bedienung des Niveaueausgleichs sowie mit 400mm Stützhub hat die uneingeschränkte Außenzulassung erhalten – und überzeugt durch kompakteste Transport- und Einsatzmaße.

Bisher meist „nur“ als klassisches Hochregalgerät eingesetzt, dient sie nun auch für Außeneinsätze z. B. an Fassaden im Altstadtbereich – bis 22,5m bei minimalem Platzbedarf.

Und noch eine Überraschung aus dem Hause PB:

Arne Dirckink-Holmfeld, als langjähriger Sales-Manager bei **DENKA•LIFT** partnerschaftlich verbunden, ist nach einem 4-jährigen Engagement als Sales and Marketing Manager bei Instant UpRight nun zu PB-Liffttechnik gestoßen.

Zusammen mit Günter Hübner und dem Rothlehner-Vertriebsteam eine national und international starke Truppe.

Mit **Aequimast Italia srl**, dem italienischen Partner, wird die PB-Liffttechnik GmbH nun auch in Dubai / VAE repräsentiert.



Messestand Aequimast auf der BIG5 in Dubai.

PB-Schere S225-12 ES (mit Stützen) von der SAIE/Bologna (Foto unten) direkt nach Dubai.



Dubai die größte Baustelle der Welt.



GSR Modelloffensive – Neuheiten 2008 / 2009

E140TJV

Eine der wohl wichtigsten Neuheiten im Jahr 2008 ist der neue E140TJV von GSR.

Im letzten Bühnenspiegel haben wir das neue Konzept bereits vorgestellt, jetzt ist der E140TJV in vielen verschiedenen Varianten erhältlich.

Stützensteuerung vom Arbeitskorb, Hubfunktion ohne Abstützung, 135° beweglicher Korbarm, Kabelfernbedienung am Bodenbedienstand und 1000 V – Isolation nach DIN VDE sind Bestandteil dieses 3,5-Tonnners, der dann auch noch Platz für Zuladung bietet. Für maximalen Kundennutzen. Außerdem sind viele verschiedene Varianten möglich, vom 3,5to Kastenwagen über die Chassis-Varianten mit Kastenaufbau bis hin zu den zuladungsstarken 5,0to – Fahrzeugen. Interesse? – bitte anmelden per Rückfax - ein Vorführgerät steht bereit!



Auch neu:



Der **E270PX** ergänzt das Programm der PX-Gelenkteleskope. Unterhalb des Bestsellers E290PX gleich in zwei verschiedenen Varianten: als kompaktes 6,0to Fahrzeug mit H-Abstützung und als klassischer 7,5-Tonner mit fahrzeugbreiter Senkrechtabstützung. Die Arbeitshöhe beträgt 26,50 m, die seitliche Reichweite wird mit voller Korblast erreicht.



E200PXS – die Alternative: Zusätzlich zum bereits sehr erfolgreichen E200PX gibt es künftig auch die Variante PXS mit unter 2,50 m Durchfahrthöhe.

Ab Modelljahr 2009 wird die Palette durch zwei neue Heavy Duty – Teleskoparbeitsbühnen ergänzt - dem **E190T und E210T Compact**.

Extra großer Arbeitskorb, hohe Korblast im gesamten Arbeitsbereich und stabile Bauweise für Einsätze, wo besonders starke Geräte gefordert werden. Geeignet für Fahrzeuge mit 7,5to und größer.

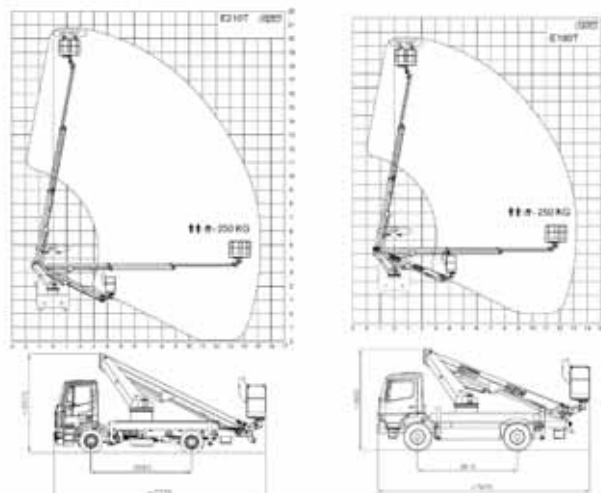

Liebe Leserinnen & Leser,

Ein sehr erfolgreiches Geschäftsjahr 2008 neigt sich dem Ende zu.

Die APEX in Maastricht im September war die Gelegenheit unsere neueste Entwicklung die E140TJV dem professionellen Publikum vorzustellen.

Der Zuspruch für den 14m Teleskop mit Korbarm, 1kV Isolation, u.v.a.m., die Aufbaumöglichkeit auf Kastenwagen und Chassis bei zulässigem Gesamtgewicht ab 3,5to und einer vernünftigen Restladekapazität war überwältigend und hat all unsere Erwartungen übertroffen.

Zur diesjährigen SAIE 2008 gab es neben der Markteinführung der E270PX, (27m Doppelgelenk f. LKW-Aufbauten ab 6,0to) einen ganz besonderen Grund zur Feier:

Vor 10 Jahren startete die Zusammenarbeit zwischen den Firmen GSR und Rothlehner Tschechei. Ein ganz besonders herzlicher Dank geht an den Geschäftsführer Zbynek Tomasek und seine Mitarbeiter in der Tschechei & Slowakei. Ein Jahrzehnt vertrauensvolle Zusammenarbeit, gemeinsame Anstrengungen hinsichtlich Produktentwicklung und marktgerechter Aufbauvarianten wurden zudem im November dann auch noch durch die Auslieferung der 5000sten GSR-Bühne an die Firma ELTODO in der Slowakei belohnt.

Gemeinsam mit unseren alten und neuen Geschäftspartnern sind wir konzentriert dabei neue Märkte und Segmente zu erschließen.

Langfristiger und nachhaltiger Erfolg ist unsere Geschäftsmaxime und in diesem Sinne wünschen wir Ihnen und Ihren Angehörigen Frohe Weihnachten und Guten Rutsch ins Neue Jahr.

S. Weber

Schulungsmarathon bei Lift-Manager

Im Oktober traf sich fast die gesamte Service-Truppe von Lift-Manager in Massing zu einem wahren Schulungsmarathon.

An zwei Tagen wurden 12 weitere Service-Techniker zu „**Sachkundigen für Hubarbeitsbühnen**“ ausgebildet. Nun stehen insgesamt 30 ausgebildete Techniker für die Abnahmen nach BGR 500 / 2.10., sowie drei Mitarbeiter für die Abnahme nach BGG 906 (Persönliche Schutzausrüstung) zur Verfügung.

Im zweiten Teil wurden die neuen Steuerungssysteme von **DENKA•LIFT** und **Bluelift** (Bild) eingewiesen. Unsere Elektronik-Spezialisten Carol Buder aus Jänkendorf und Klaus Reichenwallner aus



Die Teilnehmer der Schulung an einem Bluelift R160C

Massing konnten Ihr fundiertes Fachwissen an die Teilnehmer weitergeben.

Herr Zils von der Firma MOBA (Lieferant von Korblastüberwachungssystemen vieler Hersteller) wies die Teilnehmer in die Besonderheiten der Wägezellen und deren Einstellrichtlinien ein.

Regel Erfahrungsaustausch der Teilnehmer war ein weiterer wichtiger Bestandteil der Schulungstage.

Großgeräte-Instandsetzungen immer umfangreicher

Das Geschäftsfeld der Großgeräteinstandsetzung nimmt bei Lift-Manager einen immer höheren Stellenwert ein. Dabei sind die Voraussetzungen, um solche Arbeiten professionell durchzuführen, nicht nur in unseren beiden Zentralwerkstätten Jänkendorf und Massing gegeben. Auch unsere Niederlassung in Hamburg/Breitenfelde ist in der Lage für jedes Großgerät und jeden Schadensfall die entsprechende Lösung anzubieten.



Auch unsere Niederlassung in Hamburg/Breitenfelde ist in der Lage für jedes Großgerät und jeden Schadensfall die entsprechende Lösung anzubieten.

Bei einer **Haulotte H43TPX** derzeit einer der größten Selbstfahr-Booms, wurde von unseren Kollegen Sascha Krücmeyer und Andreas Gabel von Lift-Manager Breitenfelde ein Teleskopschaden behoben.

Stark frequentiert auch die Lift-Manager Werkstatt in Jänkendorf. Unser



Bild zeigt eine Haulotte H16PX die zur BGR-Prüfung angeliefert wurde.



Mit mittlerweile drei Service-Fahrzeugen im Einsatz: **Lift-Manager Massing** hat im Spätsommer einen neuen IVECO in Betrieb genommen. Die Fahrzeuge führen neben einer kompletten Werkzeugausrüstung Ersatzteile im Wert von je über 20.000 Euro mit.

Messe-Tipps:

Wir stellen aus:



11.03. - 15.03.2009: **IHM** in München

25.03. - 28.03.2009: **Mawev-Show** Kottlingbrunn in Österreich

21.06. - 23.06.2009: **Demopark** in Eisenach



Bluelift R140C

Die Bluelift – Raupenarbeitsbühnen – Familie wird um ein weiteres Modell erweitert: die **R140C**. 14 m Arbeitshöhe, 200 kg Korblast und das bei den fast unveränderten Abmessungen des kleineren Modells **R120C**. Statt eines zusätzlichen Gelenks hat man sich bei dieser Neuheit für einen teleskopierbaren Unterarm entschieden – für außerordentliche Stabilität in diesem Produktsegment. Lieferbar ab Januar 2009.



Einsatzfotos



DENKA-LIFT DL22N der Fa. Zeilinga Berlin in der Marienkirche



DENKA-LIFT DK18 der Fa. Lehnert bei der Pflege des „Goldenen Reiters“ in Dresden



Stadtfest in Dresden mit einem DENKA-GroBaufgebot



Gerätepark der Fa. TAF-Rent Vermietung aus Villach/Österreich



4 FALCON-SPIDER im Regierungsviertel Berlin



Bluelift R160C der Fa. Sauerzapf aus Reichenau/Österreich

Sehr geehrte Leserinnen und Leser,

wir freuen uns, erneut von deutlich gestiegenen Verkaufszahlen bei unserem Händler Rothlehner Arbeitsbühnen berichten zu können. Dieser Erfolg ist nur durch die unermüdeten Verkaufs- und Serviceanstrengungen des gesamten Rothlehner- und Lift-Manager - Teams möglich gewesen. Wir möchten aber auch die Gelegenheit nutzen und Ihnen – unseren Kunden – für die abgeschlossenen Geschäfte und Ihre loyale Unterstützung in den hinter uns liegenden Jahren danken.

2008 war ein aufregendes Jahr für Worldlift Industries A/S. Viele neue Initiativen wurden gestartet, darunter zwei neue Anhänger-Arbeitsbühnen, DK12 MkII und DLX15 MkII, aber auch interne Restrukturierungen wurden konsequent angegangen.

Die Organisation von WLI konnte dadurch nachhaltig gestärkt werden; die Zahl der hochqualifizierten Ingenieure wurde verdoppelt um die Weiterentwicklung unserer Produktpalette voran zu treiben; zusätzliche Einkäufer wurden eingestellt.

Gestärkt durch diese Veränderungen können wir uns noch intensiver auf die bekannte Qualität der Marken DENKA-LIFT und FALCON SPIDER konzentrieren und künftig weitere neue, noch bessere Produkte auf den Markt bringen.

Im August 2008 hatten wir das Vergnügen, Management, Verkaufs- und Servicemitarbeiter von Rothlehner und Lift-Manager zu einem Händlermeeting zu uns nach Holbæk und Odense/Dänemark einladen zu dürfen.

Das Meeting war äußerst erfolgreich und geprägt von partnerschaftlichem Unternehmensegeist.

Des Weiteren hatten wir die Gelegenheit, den neuen DK12 MkII vorzustellen. Nach ausgiebigen Tests hieß es Daumen hoch und in den Gesichtern spiegelte sich Zufriedenheit.

Es besteht kein Zweifel darin, dass die globale Finanzkrise und die sich abschwächende Konjunktur das Vermietgeschäft in den meisten unserer Märkte weiter schwächen wird. Nichts desto trotz, wir bei WLI sind bereit, uns den Herausforderungen zu stellen und freuen uns, die Geschäftsbeziehungen mit Ihnen weiterzuentwickeln.

Abschließend möchten wir allen Besitzern und Anwendern von DENKA-LIFTen und FALCON SPIDER für die Gute Zusammenarbeit und dass Vertrauen im Jahr 2008 herzlich Danken. Wir wünschen Ihnen Frohe Weihnachten und ein gutes neues Jahr.

Mit freundlichen Grüßen

Worldlift Industries A/S

Kent Lynggaard Vinkel
Geschäftsführer



GSR - Rothlehner Prag, Tschechien 10 Jahre Partnerschaft

Von der SAIE zu einer kleinen Feier nach Rimini zu GSR. Im Rahmen einer gemütlichen internationalen GSR-Händlerrunde bei traditionellen Gerichten der Emilia Romagna wurde die 10jährige erfolgreiche Partnerschaft zwischen GSR und Rothlehner Prag gefeiert.

Vincenzo Gentili, Inhaber und Geschäftsführer der GSR spa in Rimini überreichte dem Geschäftsführer der Rothlehner pracovní plosiny s.r.o. Prag ein dekoratives Präsent für die langjährige fruchtbare Zusammenarbeit.

Herr Tomasek revanchierte sich mit einem speziellen Kuchen aus Tschechien, einer Salami-Arbeitsbühne mit einer 10 oben drauf.



GSR – Rothlehner Nitra, Slowakei 5.000. GSR LKW-Bühne übergeben

Das im Herbst diesen Jahres neu gegründete Tochterunternehmen Rothlehner pracovní plosiny s.r.o. in Nitra hatte kürzlich bereits einen Grund zum Feiern.

Dipl. Ing. Ladislav Kajan, Geschäftsstellenleiter in Nitra, hatte die Ehre – und das Glück – die 5000ste GSR-LKW-Arbeitsbühne zu verkaufen.

Wie die meisten bisher in Tschechien verkauften GSR-Arbeitsbühnen wurde auch dieser E200PX in Prag aufgebaut.

Auf einem Renault Trägerfahrzeug wurden die Sonderausstattungen entsprechend dem Kundenwunsch umgesetzt.

ELTODO EG, ein langjähriger und anspruchsvoller Kunde zeigte sich auch mit diesem Gerät wieder sehr zufrieden und betonte die hervorragende Betreuung und den guten Service unseres Teams in Prag - und jetzt auch in Nitra.



Bei der Übergabe der GSR-Arbeitsbühne auf Renault 3,5to in Prag:

v.li.: Stefan Weber, Verkaufsleiter bei GSR, Herr Dipl. Ing. Chmelik von ELTODO und Herr Ladislav Kajan, Geschäftsstellen-Leiter der Rothlehner s.r.o. in Nitra/ Slowakei.

Ansprechpartner Ausland:

Österreich, Slowenien, Kroatien
Bernhard Spörk

Feldweg 3
A-8055 Graz-Neuseiersberg
Tel. 0043/664/3364030
Fax 0043/316/291045
sb@rothlehner.at
www.rothlehner.at

Tschechien, Slowakei
Zbynek Tomásek

Mezi uvozy 2512/2a
CZ-19300 Praha 9
Tel. 00420/2/81090590
Fax 00420/2/81090596
info@rothlehner.cz
www.rothlehner.cz

Polen
Marek Rzasa

ul. Tyniecka 173 a
PL-30-376 Krakow
Tel. 0048/12/2675811
Fax 0048/12/2675811
info@rothlehner.pl
www.rothlehner.pl

Rothlehner Arbeitsbühnen

Produktprogramm

- auf Anhänger
- auf LKW
- Scheren - und Selbstfahrtechnik
- schmale Spezialgeräte
- Raupengeräte
- **Gebrauchtgeräte**

Leistungen

- Beratung
- Kundendienst vor Ort
- Ersatzteilservice
- Ölfiltration, Bio-Öl
- Generalinstandsetzungen
- Projektierungsleistung
- Finanzierung
- Versicherung
- **IPAF** -Schulungszentrum

Niederlassungen:

- 15 x in BRD
- Österreich, Slowenien, Kroatien
- Tschechien, Slowakei
- Polen

Alles aus einer Hand

Impressum:

Herausgeber und Hauptsitz:
Rothlehner Arbeitsbühnen GmbH

Mühlenweg 1
D-84323 Massing-Oberdietfurt
Tel. 0 87 24 / 96 01-0
Fax: 0 87 24 / 96 01 -12
info@rothlehner.de
www.rothlehner.de

Layout:

IDEE & SERVICE Werbung GmbH
LOGO! Design & mehr ...

Redaktion:

Olga Zettl, Manuel Miller

Modell: PB Dino 112 II
TopDino 121 II / 126 II

Gelenk- und Gelenk-Teleskop
Arbeitsbühne



Funktionalität und universelle Einsatzmöglichkeiten

Neues Design und den aktuellsten Maschinenbaurichtlinien angepasst - die **Dino-Reihe** von **PB Liftechnik**.

Die bewährte Dino-Technik wurde mit einem formschönen Design sowie der neuesten Sicherheitstechnik wie Gewichtsüberwachung des Arbeitskorbes, automatische Abschaltung bei Überlast und Schlaglochschutz überarbeitet.

Mit den Modellen Dino 112 II und TopDino 121 II und 126 II stehen Arbeitshöhen von 11,14 m in der 3-Gelenk-Version und 12,16 m bzw. 12,66 m mit Teleskopausschub zur Verfügung.

Mit den kompakten Außenmaßen (abgestimmt auf zweiflügelige Normtüren) von 1,95 m Gesamthöhe und 1,55 m Breite ist die **Dino-Reihe** nahezu unbegrenzt einsetzbar und passt auch in Lastenaufzüge. Das Rangieren auf engstem Raum wird durch die eigens dafür konstruierte Lenkung der Arbeitsbühne und durch den extremen Lenkeinschlag erleichtert.



Dino 112 II

Die wichtigsten Eigenschaften der **Dino-Reihe**: Verfahrbarkeit in voller Höhe, geringes Eigengewicht und somit leichter Transport, äußerst wendig für Einsätze beispielsweise in Produktionsanlagen, bewältigt nahezu jede Rampe und zeigt auf befestigtem Schotter seinen verborgenen Kräften, lange Einsatzdauer ohne Nachladen durch hohen Wirkungsgrad der verwendeten Technik.

... seit über 30 Jahren
Rothelehner
Arbeitsbühnen

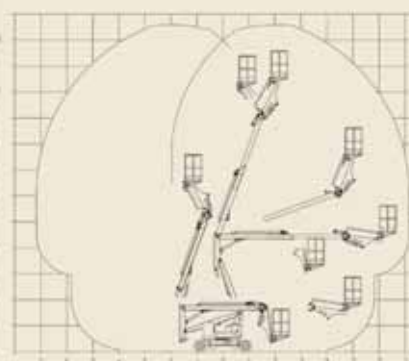

TopDino 126 II

Technische Daten Dino-Reihe

Modell	Dino 112 II	TopDino 121 II	TopDino 126 II
Arbeitshöhe	11,14 m	12,16 m	12,66 m
seitl. Reichweite	5,02 m	6,70 m	7,20 m
Gesamtlänge	4,18 m	4,06 m	4,31 m
Gesamtbreite	1,55 m	1,55 m	1,55 m
Gesamthöhe	1,97 m	1,98 m	1,98 m
Drehbereich	2 x 190°	2 x 190°	2 x 190°
Korbarm beweglich	130°	130°	130°
Korblast	225 kg	225 kg	225 kg
Wendekreis außen	2,83 m	2,83 m	2,83 m
Steigfähigkeit	25 %	25 %	20 %
Antrieb	Batterie 4x6V	Batterie 8x6V	Batterie 8x6V
Fahrgeschwindigkeit	0 - 2,4 km/h	0 - 2,4 km/h	0 - 2,4 km/h
Eigengewicht	2.792 kg	4.240 kg	4.590 kg

IHR persönliches FAX-ANTWORT-Formular

Wir wünschen ...

Unsere E-Mail-Adresse:

Unsere Internet-Adresse:

Ansprechpartner:

Bitte Firmenstempel anbringen und Ansprechpartner eintragen.

... Informationen / Angebot über:

- die NEUHEITEN:
- DENKA-LIFT DK 12 Mark II
 - PB Scheren-Arbeitsbühnen der ES-Serie
 - GSR LKW-Arbeitsbühne E200PXS / E270PX
 - GSR LKW-Arbeitsbühne E140TJV
 - Raupen-Arbeitsbühne R 140 C

GSR LKW-Arbeitsbühnen Teleskop auf 3,5 to. (13 m bis 20 m) Teleskop auf 7,5 to. (22 m bis 28 m)

Gelenk(-Teleskop) auf 3,5 to. (17 m bis 21 m) Gelenk(-Teleskop) auf 7,5 to. (24 m bis 29 m)

LKW-Sonderaufbauten

GSR Kommunaltechnik

GSR Kastenwagen

Anhängerarbeitsbühnen

12 - 15 m 16 - 21 m 25 - 30 m

schmale Spezialgeräte

12 m 19 - 22 m 25 - 28 m 29 - 52 m

Scherenarbeitsbühnen

Diesel Batterie Allrad 6 - 22,5 m

Selbstfahrer

Diesel Batterie Allrad 10 - 43 m

Gebrauchtgeräte

Bauart: _____ Arbeitshöhe: _____ m

Ich wünsche Informationen zum **IPAF**-Schulungsangebot

Top-Rahmenverträge zu: **Maschinenbruchversicherung / Vermierrahmenvertrag**

Kraftfahrzeugversicherung

Betriebshaftpflicht

Finanzierung

Mietkauf

Leasing

Miet- und Mietkaufangebot

Vermieter-Software AFD

Datenerfassungsgeräte und Überwachungssysteme

Lift-Manager Angebot über: Kundendienst BGR-Prüfung Wartungsverträge Generalinstandsetzungen

Aktuelle Aktionen im Lift-Manager-Shop: www.lift-manager.de

Ich habe Gebrauchtgerät(e) abzugeben und bitte um Kontaktaufnahme

Wir wünschen weiterhin regelmäßige Zusendung ihrer Informationen ja nein

Ort/Datum

Unterschrift

Fax zurück an

00 49 (0) 87 24 / 96 01-12

... seit über 30 Jahren
Rothelemer
Arbeitsbühnen